

**Betreft: Uittreksel reglement KNWU
t.b.v. Wedstrijdreglement Nederlandse
Triathlon Bond**

Onderstaande gegevens zijn een uittreksel en richtlijn met betrekking tot de verwijzingen in het Wedstrijdreglement.

Het Bestuur van de Nederlandse Triathlon Bond vermeldt nog eens nadrukkelijk dat de NTB de vermelde informatie niet actueel bijwerkt op basis van wijzigingen vanuit de KNWU en/of UCI.

**Voor nadere details verwijzen wij u naar de site van de KNWU
www.knwu.nl**

STANDAARD RICHTLIJNEN BETREFFENDE HET OPZETSTUUR RESP. ZADEL BIJ (PLOEG)TIJDRIJEN.

- Er wordt op voorhand geen (doorlopende) dispensatie betreffende het opzetstuur afgegeven door de UCI/KNWU! Bij iedere wedstrijd dient de toestemming, bij een afwijking, telkenmale per wedstrijd door de voorzitter (of één der aangewezen wedstrijdcommissarissen) van de jury te worden verleend. Dit betekent dus ook geen automatische vrijbrief voor een volgend wedstrijd.
- De bijzonderheden staan beschreven in titel I (algemeen reglement) in de artikelen 1.3.013 & 1.3.023.
- Standaard dient het opzetstuur aan de maximale volgende voorwaarden te voldoen: maximaal 73,117 cm gerekend vanaf de loodlijn van de bracketas tot aan het uiteinde van het stuur. In het reglement wordt 75 cm echter als toelaatbaar beschreven. De bedieningsonderdelen aan het stuur mogen deze 75 cm niet overschrijden voor zover dat geen oneigenlijk gebruik inhoudt, dat wil zeggen een verlegging van het steunpunt van handen buiten de 75 cm-zone.
- Het zadel moet zich in een horizontaal vlak bevinden. De lengte bedraagt minimaal 24 cm en maximaal 30 cm.
De punt van het zadel moet zich minimaal 5 CM achter de loodlijn. Die passeert door de as van de trapas, bevinden.
- **Wanneer men van mening is dat men om morfologische redenen in aanmerking komt voor afwijkingen in bovenstaande, dan dient men zich ruimschoots tevoren te melden bij de voorzitter van de jury (of één der hiervoor aangewezen wedstrijdcommissarissen) ter controle. Zonodig kan middels een speciale mal hiervoor een meting plaatsvinden. Te laat melden kan een teleurstelling inhouden !!**
- Voor alle bijzonderheden hieromtrent wordt verwezen naar Titel I (KNWU reglement voor de wielrensport, Hoofdstuk III (Uitrusting), Deel 2 (Fietsen) te vinden op www.knwu.nl > Service Course > Download > Reglementen > Titel 01 Algemene organisatie.

De Cie. Jury & Reglementen.

1.3.013 De punt van het zadel moet zich minimaal 5 cm achter de loodlijn, die passeert door de as van de trapas, bevinden (*). Deze afstand is niet van toepassing op de fiets van een renner, die deelneemt aan een baan sprinttoernooi, keirin, 500meter of 1 kilometer tijdrit. Echter, in geen geval mag de zadelpunt zich voor de loodlijn door de trapas bevinden.

¹ De afstanden bedoeld onder noot (*) in de artikelen 1.3.013 en 1.3.016 mogen worden verminderd

Voor zover dit nodig zou blijken om morfologische redenen. Onder morfologische redenen dient men te verstaan, de grootte of de lengte van de ledematen van een renner. De renner, die om deze redenen, meent een fiets te moeten gebruiken waarvan de afstanden in kwestie minder zijn dan de aangeduide, moet het college van commissarissen hierover inlichten wanneer hij zich aanbiedt met zijn licentie. In dat geval kan het college van commissarissen overgaan tot de volgende test: door middel van een loodlijn kan men nagaan of tijdens het ronddraaien van de pedalen, de voorzijde van de knie van de renner wanneer deze zich in de meest vooruit gerichte positie bevindt, niet voorbij de loodlijn van de pedaal komt (zie schema >Afmetingen 2').

1.3.014 De steun van het zadel moet zich in het horizontale vlak bevinden. De lengte van het zadel bedraagt minimaal 24 cm en maximaal 30 cm.

1.3.023 Voor de tijdrit(ten) op de weg en voor de volgende baanwedstrijd(en): individuele en ploegenachtervolging, 1000 m en 500 m, mag een opzetstuur gebruikt worden. De afstand tussen de verticale lijn door de bracketlas (PP) en het uiteinde van het stuur (AA) mag niet meer dan 75 cm zijn, de andere afmetingen gesteld in art. 1.3.022 (B, C, D) blijven gelijk. Een voorarmsteun of elleboogsteun is toegestaan (zie afbeelding "Structuur 1B"). Voor de tijdrit(ten) op de weg, mogen de bedieningsonderdelen aan het stuur de afstand van 75 cm overschrijden, voor zover dat geen oneigenlijk gebruik inhoudt, dat wil zeggen een verleggen van het steunpunt van de handen buiten de 75 cm-zone.

Voor de baan- en wegwedstrijd(en), zoals beschreven in de eerste alinea mag de afstand van 75 cm vergroot worden tot 80 cm indien dat om morfologische redenen noodzakelijk is; onder morfologische redenen dient te worden verstaan hetgeen de grootte of lengte van de lichaamsdelen van de renner betreft. Een renner, die meent om deze redenen een afstand tussen 75 en 80 cm nodig te hebben, dient het college van commissarissen hierover in te lichten op het moment van tonen van zijn licentie. In dat geval kan het college van commissarissen de volgende test toepassen: nagaan of de hoek tussen arm en onderarm niet groter is dan 120°, wanneer de renner in beweging is.

Afmetingen (2)

1.3.013

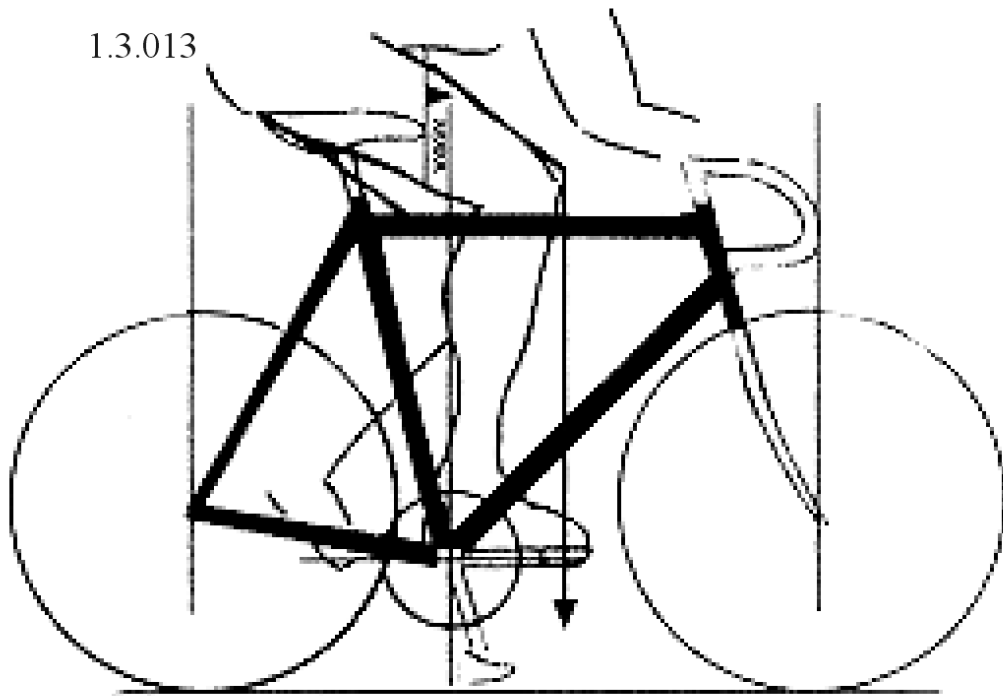

1.3.023

Structure (1) B

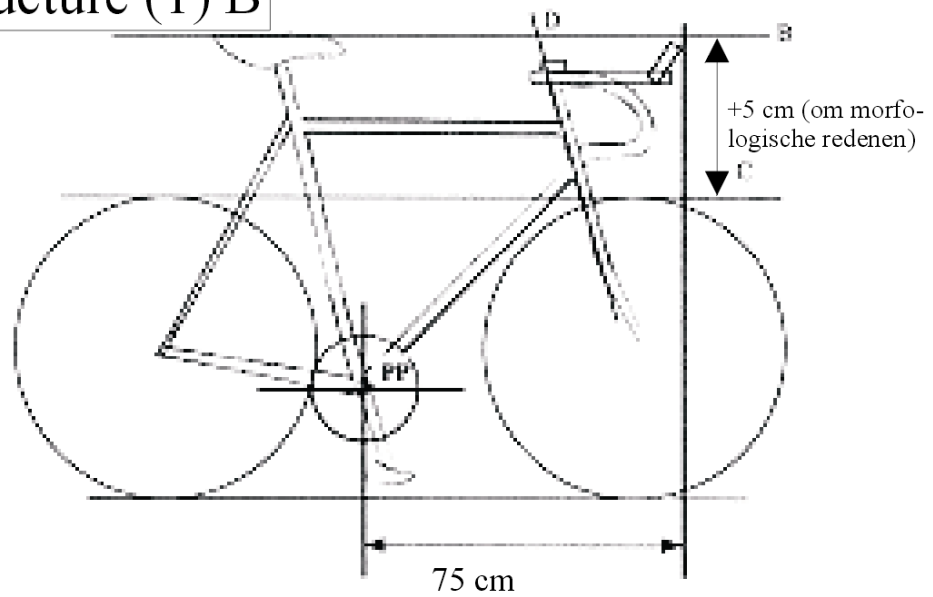

Individuele weg- en baanwedstrijd (individuele en teamachtervolging, kilometer, 500 meter en recordpogingen)

UCI RICHTLIJN PER 1 juli 2007

(Geen reglement wijziging. Dus 75 cm blijft akkoord als uitgangspositie voor het opzetstuur)

